



## 1. OVERVIEW/ TỔNG QUAN

The MASTER cooling, ventilation, and anti-condensation product line is specially engineered for industrial electrical enclosures, fully complying with IEC 61439, IEC 60204-1, and IEC 60529 standards./ Dòng sản phẩm làm mát – thông gió – chống ngưng tụ MASTER được thiết kế chuyên dụng cho tủ điện công nghiệp, đáp ứng đầy đủ yêu cầu của IEC 61439, IEC 60204-1, IEC 60529.

- The complete ecosystem includes/ Hệ sinh thái sản phẩm hoàn chỉnh gồm:
- Fan Filter – Dust - filter cooling fan/ Quạt hút kèm tấm thông gió có chống bụi
- Axial Fan – High-efficiency axial ventilation fan/ Quạt hướng trục hiệu suất cao
- Centrifugal Fan – Blower-type cooling fan/ Quạt hút ly tâm lồng sóc
- Roof Fan – Top-mounted enclosure ventilation fan/ Quạt hút gắn mái tủ điện
- Filter – Replacement filter media/ Tấm thông gió có lọc bụi bằng nhựa
- PTC Heater – Anti-condensation heating module/ Điện trở sưởi loại bán dẫn PTC chống ngưng tụ
- Thermostat / Hygrostat – Temperature & humidity controllers/ Bộ điều khiển nhiệt độ, độ ẩm
- Cabinet led light – Door switch and Accessories/ Đèn chiếu sáng tủ điện, công tắc cửa và phụ kiện

MASTER provides a safe, efficient, and internationally compliant solution for all types of electrical enclosures including MSB, DB, ATS, HVAC panels, Solar Inverter cabinets, and PLC/SCADA control panels./ MASTER mang đến giải pháp an toàn – hiệu quả – tiêu chuẩn quốc tế cho mọi loại tủ điện: MSB, DB, ATS, HVAC, Solar Inverter, PLC/SCADA.

### 3. CABINET TOP VENTILATOR/ QUẠT HÚT GẮN MÁI

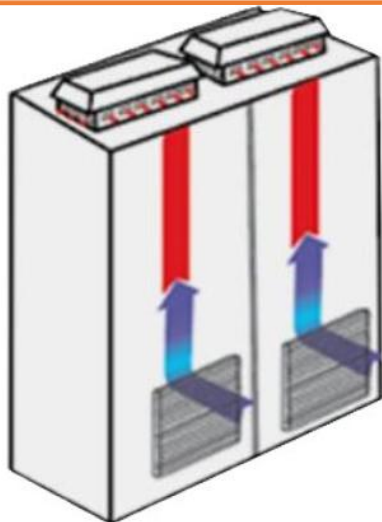

- ✓ Powerful centrifugal exhaust fan on the top of the main to discharge of heat load for maximum efficiency/  
Quạt hút ly tâm gắn trên mái công suất lớn cho hiệu quả tản nhiệt tối đa
- ✓ Reasonable designed, the centrifugal exhaust fan on top of unique, beautiful, good function, do not take up interior space. It can best apply the requirements of the market today/  
Quạt hút ly tâm gắn mái có thiết kế độc đáo, đẹp, bền, không chiếm không gian. Có thể đáp ứng tốt nhất các yêu cầu của thị trường

#### ■ MT-EAW model

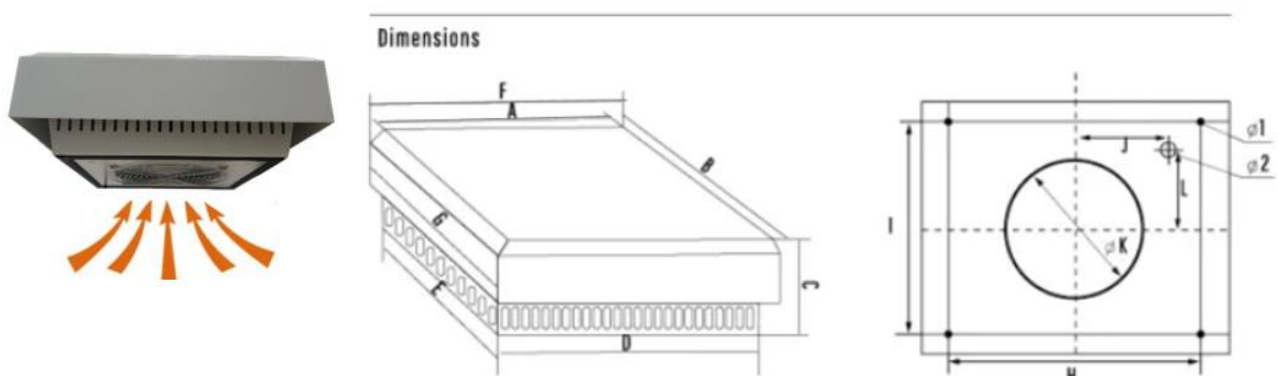

Model/ Mã	F/G	C	D/E	A/B	H/I	J/L	ØK	Ø1	Ø2
MT-190EAW	325	130	260	295	175	102	170	5	13
MT-220EAW	325	130	260	295	175	102	190	5	13
MT-250EAW	400	140	314	370	227	129	190	5	13

#### Technical parameters/ Thông số kỹ thuật

Type/ Mã	MT-190EAW	MT-220EAW	MT-250EAW
Max. air flow/ Lưu lượng gió tối đa (m³/h)	570/ 620	900/ 1050	1350/1490
Rate voltage / Điện áp định mức (V)	220-240		
Frequency/ Tần số	50/60 Hz		
Noise/ Độ ồn (dB)	62/ 64	69/71	76/78
Power/ Công suất (W)	71	98	160
Speed (R/M)/ Tốc độ (Vòng/ phút)	2450	2570	2630
Ambient Temperature/ Nhiệt độ môi trường (°C)	-10..+65		
Ingress Protection/ Cấp bảo vệ	IP54		

▪ **MT-DS model**



**Dimensions/ Kích thước**

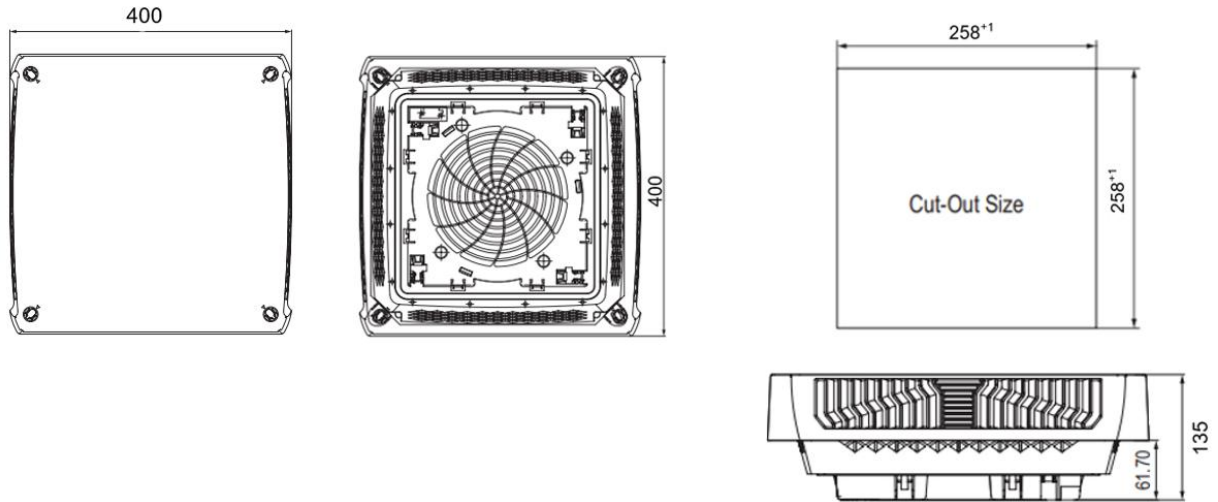

**Technical parameters/ Thông số kỹ thuật**

Type/ Mã	MT-190DS	MT-220DS	MT-250DS
Max. air flow/ Lưu lượng gió tối đa (m <sup>3</sup> /h)	570/ 620	900/ 1050	1350/1490
Rate voltage / Điện áp định mức (V)	220-240		
Frequency/ Tần số	50/60 Hz		
Noise/ Độ ồn (dB)	62/ 64	69/71	76/78
Power/ Công suất (W)	71	98	160
Speed (R/M)/ Tốc độ (Vòng/ phút)	2450	2570	2630
Ambient Temperature/ Nhiệt độ môi trường (°C)	-10..+65		
Ingress Protection/ Cấp bảo vệ	Without filter mat: IP22, With filter mat: IP55/ Không có miếng lọc bụi: IP22, Có miếng lọc bụi: IP54		