



1. OVERVIEW/ TỔNG QUAN

- MASTER Measuring & Protection Current Transformers deliver high accuracy, safety, and long-term durability, making them suitable for all industrial and commercial electrical panel systems./
Biến dòng đo lường và bảo vệ MASTER là giải pháp có độ chính xác cao, an toàn và bền bỉ, phù hợp với mọi hệ thống tủ điện công nghiệp và thương mại.
- Each CT is built with premium hot-rolled magnetic cores, providing excellent linearity and ensuring stable accuracy even under varying load conditions./
Sản phẩm được chế tạo từ lõi từ cán nóng chất lượng cao, đảm bảo tính tuyến tính tuyệt vời, duy trì độ chính xác ổn định ngay cả khi tải thay đổi.
- MASTER supports a full range of primary currents, secondary currents, accuracy classes, burdens (VA), and window dimensions (ID/OD), and can be custom-manufactured to customer-specific requirements, offering exceptional flexibility for any project./ MASTER cung cấp đầy đủ các dải dòng điện sơ cấp, dòng điện thứ cấp, cấp chính xác, dung lượng (VA), kích thước lỗ xuyên (ID/OD) và có thể tùy chỉnh theo yêu cầu, đáp ứng linh hoạt nhu cầu đa dạng của từng dự án và từng khách hàng.

2. TECHNICAL FEATURES/ ĐẶC TÍNH KỸ THUẬT

Model/ Dòng sản phẩm	MBH	MRT3P	RCT	MR	PR	MSP	MCT	PCT	SCT
Casing/ Vỏ	ABS/ Epoxy	ABS	ABS	PVC tap	PVC tap	ABS	epoxy	epoxy	epoxy
Primary current/ Dòng sơ cấp	50A- 8.000A	50A- 800A	50A- 6.300A	50A- 20.000A	100A- 20.000A	100A- 6.300A	5A- 20.000A	5A- 20.000A	x/5A
Secondary current/ Dòng thứ cấp	5A	5A	5A	1A, 5A	1A, 5A	5A	1A, 5A	1A, 5A	1-5
Burden/ Công suất	Up to/ Lên đến 40VA	Up to/ Lên đến 10VA	Up to/ Lên đến 15VA	Up to/ Lên đến 40VA	Up to/ Lên đến 40VA	Up to/ Lên đến 30VA	Up to/ Lên đến 40VA	Up to/ Lên đến 40VA	Up to/ Lên đến 15VA
Class/ Cấp chính xác	0.2; 0.5; 1.0; 3.0; 0.2S; 0.5S	1.0, 3.0	1.0, 3.0	0.2; 0.5; 1.0; 3.0; 0.2S; 0.5S	5P10; 5P15; 5P20 10P10, 10P20	0.5, 1.0, 3.0	0.2; 0.5; 1.0; 3.0; 0.2S; 0.5S	5P10; 5P15; 5P20 10P10, 10P20	0.2; 0.5; 1.0; 0.2S; 0.5S
Ambient temperature/ Nhiệt độ môi trường	-10÷60°C								
Rated Dynamic current/ Dòng điện động	Idyn: 2.5In								
Rated short-time thermal current/ Khả năng chịu dòng ngắn hạn	Ith: 60In during 1sec/ liên tục trong 1 giây								
Standing over current/ Khả năng chịu quá dòng	1.2In								
Voltage insulating/ Điện áp cách điện	720V								
Testing voltage/ Điện áp thử	3KV at 50/60Hz during 1 min/ liên tục trong 1 phút								
Standard Approval / Theo tiêu chuẩn	IEC60044-1, EN60044-1, VDE0414-44-1, BS7626, IEC 61869								

**Other technical specifications can be made on request/ Kích thước tham khảo. Có thể sản xuất theo thông số khách hàng yêu cầu*

3. APPLICATION NOTE/ LƯU Ý

If the primary current is too small, to keep the same accuracy and burden, we can add primary winding to change the ratio of current transformer/ Nếu dòng điện sơ cấp là quá nhỏ, để đảm bảo độ chính xác và dung lượng, chúng ta có thể tăng số vòng dây sơ cấp để thay đổi tỉ số biến của biến dòng

Example/ Ví dụ:

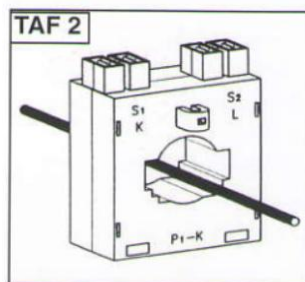

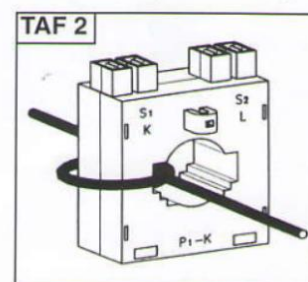

100/5A standard

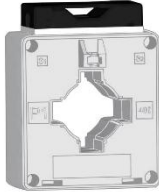

2 T Ratio = 50/5A

4. MBH series

MEASURING CURRENT TRANSFORMER - PLASTIC CASE/ BIẾN DÒNG ĐO LƯỜNG (MCT) - LOẠI VỎ NHỰA					
Photo/ Hình ảnh	Model/ Mã	Ratio/ Tỷ số (A)	Class/ CCX	Burden (VA)/ Dung lượng	Drawing/ Bảng vẽ
	MBH-30	50/5÷75/5	3.0	2.5	Fig. MBH30
		50/5 ^(2T) ÷ 75/5 ^(2T)	0.5; 1.0; 3.0	1.5÷5	
		100/5÷200/5	0.5; 1.0; 3.0	1.5÷5	
	MBH-40	250/5÷630/5	0.5; 1.0	3.75÷5	Fig. MBH40
	MBH-60	400/5÷1250/5	0.2; 0.5; 1.0; 0.5S	5÷15	Fig. MBH60
		800÷1250/5	0.2S		
	MBH-80 (MBH-80II)	600/5÷2000/5	0.2; 0.5; 1.0; 0.5S	5÷15	Fig. MBH80
1000÷2000/5		0.2S			
MBH-100	1200/5÷4000/5	0.2; 0.5; 1.0; 0.2S; 0.5S	5÷15	Fig. MBH100	
MBH-200	1600/5÷6300/5	0.2; 0.5; 1.0; 0.2S; 0.5S	5÷15	Fig. MBH200	

MEASURING CURRENT TRANSFORMER – EPOXY WITH PLASTIC CASE TYPE/ BIẾN DÒNG ĐO LƯỜNG (MCT) - LOẠI EPOXY, VỎ NHỰA					
	MBH-30EX	50/5÷75/5	3.0	2.5	Fig. MBH30
		50/5 ^(2T) ÷ 75/5 ^(2T)	0.5; 1.0; 3.0	1.5÷5	
		100/5÷200/5	0.5; 1.0; 3.0	1.5÷5	
	MBH-40EX	250/5÷630/5	0.5; 1.0	3.75÷5	Fig. MBH40
	MBH-60EX	400/5÷1250/5	0.2; 0.5; 1.0; 0.5S	5÷15	Fig. MBH60
		800÷1250/5	0.2S		
	MBH-80EX	600/5÷2000/5	0.2; 0.5; 1.0; 0.5S	5÷15	Fig. MBH80
1000÷2000/5		0.2S			
MBH-100EX	1200/5÷4000/5	0.2; 0.5; 1.0; 0.2S; 0.5S	5÷15	Fig. MBH100	
MBH-200EX	1600/5÷6300/5	0.2; 0.5; 1.0; 0.2S; 0.5S	5÷15	Fig. MBH200	

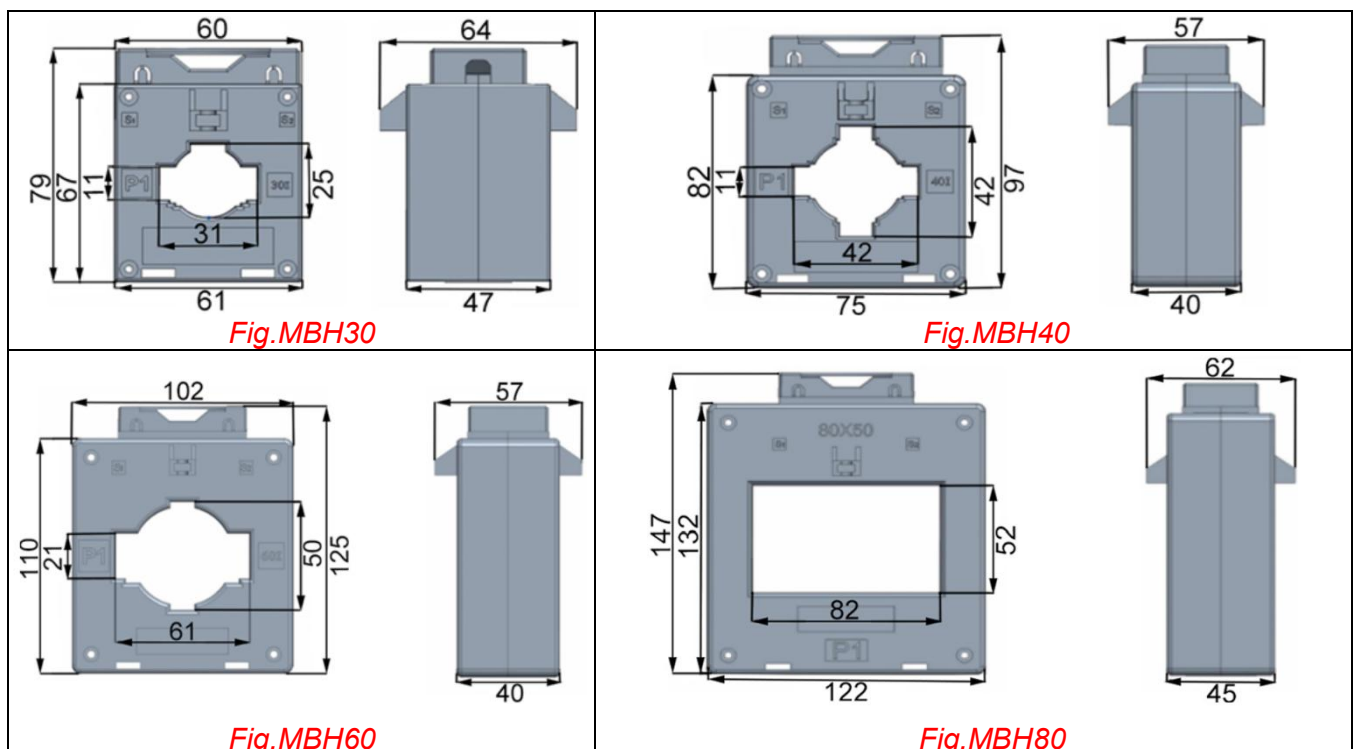

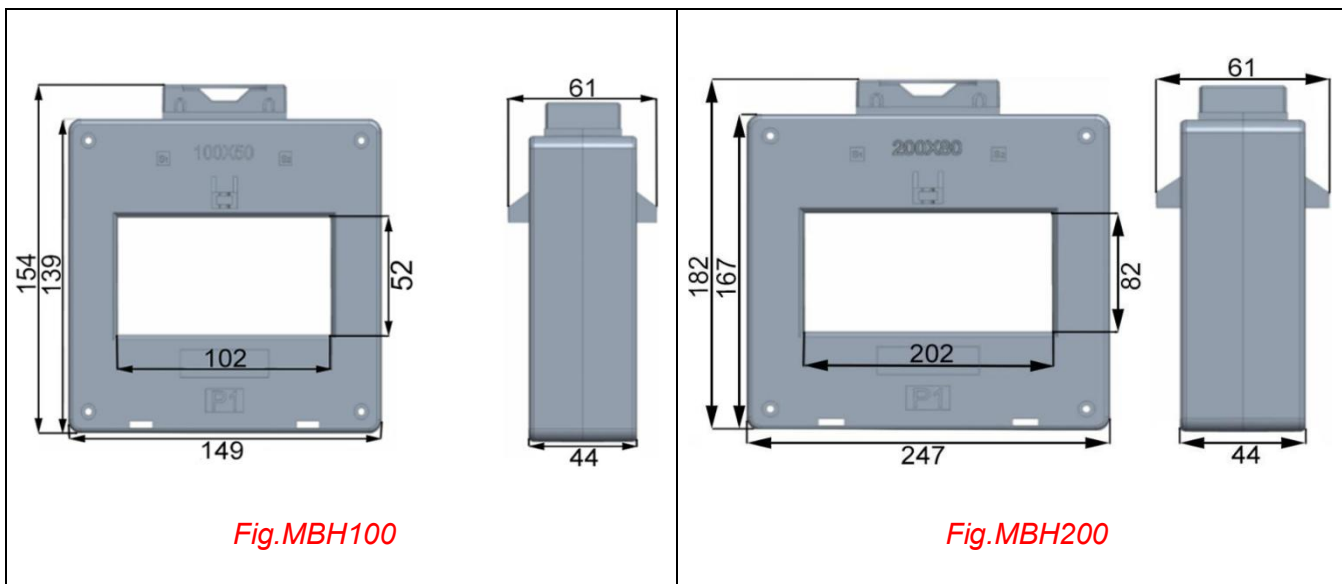
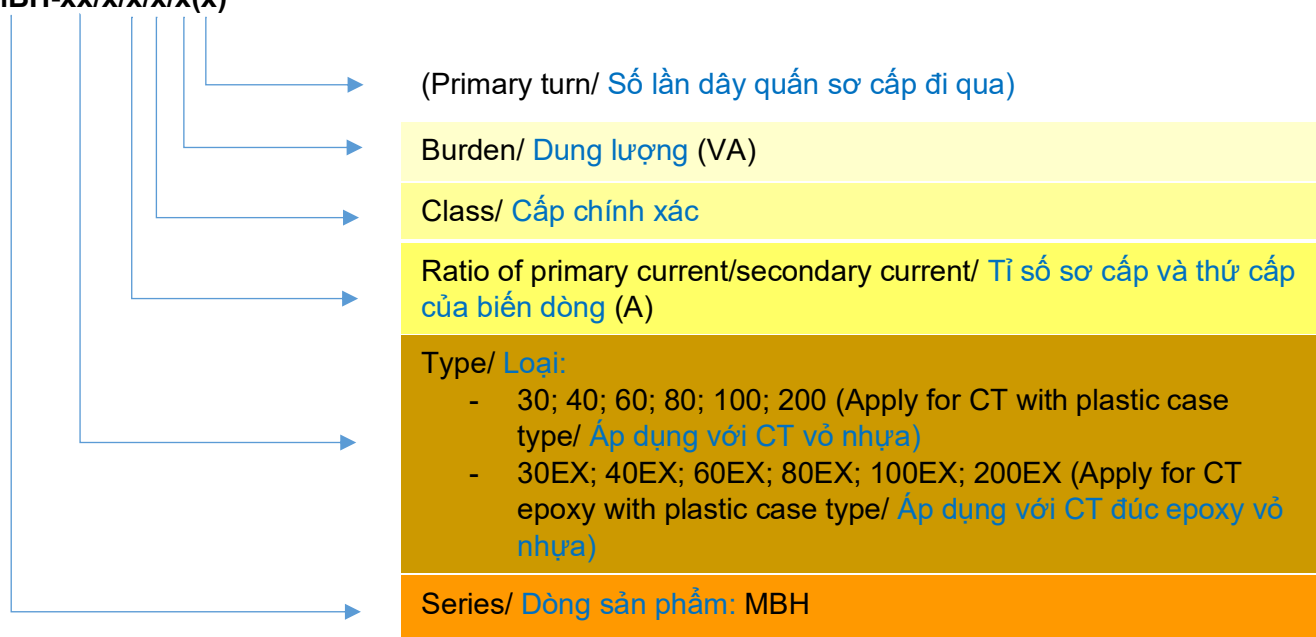

Fig.MBH100

Fig.MBH200

ORDER CODE/ MÃ ĐẶT HÀNG

MBH-xx/x/x/x/x(x)



Exp/ Ví dụ: MBH-30EX/50/5/0.5/2.5(2T):

- CT epoxy with plastic case type MBH-30EX/ CT loại đúc epoxy vỏ nhựa MBH-30EX
- Ratio of primary current and secondary current/ Tỷ số dòng điện sơ cấp và thứ cấp: 50/5A;
- Class/ Cấp chính xác: 0.5;
- Burden/ Dung lượng: 2.5VA;
- Primary turn/ Số lần dây quấn sơ cấp đi qua: 2T (2 lần)

5. MRT3P Series

Photo/ Hình ảnh	Model/ Mã	Ratio/ Tỷ số (A)	Class/ CCX	Burden/ Dung lượng (VA)	Drawing/ Bản vẽ
	MRT3P-75	50/5÷125/5	3.0	1.0÷2.5	Fig.MRT3P-75
	MRT3P-90	50/5÷150/5A	3.0; 1.0	1.5÷2.5	Fig.MRT3P-90
	MRT3P-105	50/5÷250/5A	3.0; 1.0	1.5÷2.5	Fig.MRT3P-105
	MRT3P-140	300/5÷630/5A	3.0; 1.0	2.5÷5.0	Fig.MRT3P-140
	MRT3P-214	300/5÷800/5A	3.0; 1.0	2.5÷5.0	Fig.MRT3P-214

